



**MODUL PEPERIKSAAN PERCUBAAN SPM  
2021  
SET 2**

**MATEMATIK  
Kertas 2  
Dua jam tiga puluh minit**

**JANGAN BUKA KERTAS SOALAN INI  
SEHINGGA DIBERITAHU**

1. Modul ini mengandungi tiga bahagian: **Bahagian A, Bahagian B dan Bahagian C.** Jawab semua soalan daripada **Bahagian A, Bahagian B dan satu soalan dalam Bahagian C.**
2. Jawapan hendaklah ditulis dengan jelas dalam ruang yang disediakan dalam modul. Tunjukkan langkah-langkah penting. Ini boleh membantu anda untuk mendapatkan markah.
3. Rajah yang mengiringi modul tidak dilukis mengikut skala kecuali dinyatakan.
4. Satu senarai rumus disediakan di halaman 2 & 3.
5. Anda dibenarkan menggunakan kalkulator saintifik yang tidak boleh diprogram.

Pemeriksa			
Bahagian	Soalan	Markah Penuh	Markah Diperoleh
<b>A (40m)</b>	1	3	
	2	4	
	3	4	
	4	5	
	5	4	
	6	3	
	7	4	
	8	4	
	9	4	
	10	5	
<b>B (45m)</b>	11	8	
	12	9	
	13	9	
	14	9	
	15	10	
<b>C (15m)</b>	16	15	
	17	15	
<b>Jumlah (100m)</b>			

Modul ini mengandungi 31 halaman bercetak

**RUMUS MATEMATIK**  
**MATHEMATICAL FORMULAE**

Rumus-rumus berikut boleh membantu anda untuk menjawab soalan. Simbol-simbol yang diberi adalah yang biasa digunakan.  
The following formulae may be helpful in answering the questions. The symbols given are the ones commonly used

**PERKAITAN**  
**RELATIONS**

1	$a^m \times a^n = a^{m+n}$	14	Teorem Pithagoras/Pythagoras $c^2 = a^2 + b^2$	Theorem
2	$a^m \div a^n = a^{m-n}$	15	$P(A) = \frac{n(A)}{n(S)}$	
3	$(a^m)^n = a^{mn}$	16	$P(A') = 1 - P(A)$	
4	$A^{-1} = \frac{1}{ad-bc} \begin{pmatrix} d & -b \\ -c & a \end{pmatrix}$	17	$m = \frac{y_2 - y_1}{x_2 - x_1}$	
5	Jarak / Distance = $\sqrt{(x_2 - x_1)^2 + (y_2 - y_1)^2}$	18	$m = -\frac{\text{pintasan-y}}{\text{pintasan-x}}$ $m = -\frac{\text{y-intercept}}{\text{x-intercept}}$	
6	Titik Tengah / midpoint $(x, y) = \left( \frac{x_1 + x_2}{2}, \frac{y_1 + y_2}{2} \right)$	19	Faedah mudah / Simple interest, $I = Prt$	
7	Purata laju = $\frac{\text{jarak yang dilalui}}{\text{masa yang diambil}}$ Average speed = $\frac{\text{distance travelled}}{\text{time taken}}$	20	Nilai matang / Maturity value $MV = P \left( 1 + \frac{r}{n} \right)^{nt}$	
8	Min = $\frac{\text{hasil tambah nilai data}}{\text{bilangan data}}$ Mean = $\frac{\text{sum of data}}{\text{number of data}}$	21	Jumlah bayaran balik / Total amount payable $A = P + Prt$	
9	Min = $\frac{\text{hasil tambah (nilai titik tengah kelas} \times \text{kekerapan)}}{\text{hasil tambah kekerapan}}$ Mean = $\frac{\text{sum of (midpoint} \times \text{frequency)}}{\text{sum of frequencies}}$			
10	Varians / Variance, $\sigma^2 = \frac{\sum(x - \bar{x})^2}{N} = \frac{\sum x^2}{N} - \bar{x}^2$			
11	Varians / Variance, $\sigma^2 = \frac{\sum f(x - \bar{x})^2}{\sum f} = \frac{\sum fx^2}{\sum f} - \bar{x}^2$			
12	Sisihan piawai / Standard deviation, $\sigma = \sqrt{\frac{\sum(x - \bar{x})^2}{N}} = \sqrt{\frac{\sum x^2}{N} - \bar{x}^2}$			
13	Sisihan piawai / Standard deviation, $\sigma = \sqrt{\frac{\sum f(x - \bar{x})^2}{\sum f}} = \sqrt{\frac{\sum fx^2}{\sum f} - \bar{x}^2}$			

**BENTUK DAN RUANG**  
**SHAPES AND SPACE**

- 1 Luas trapezium =  $\frac{1}{2} \times \text{hasil tambah dua sisi selari} \times \text{tinggi}$   
*Area of trapezium =  $\frac{1}{2} \times \text{sum of parallel sides} \times \text{height}$*
- 2 Lilitan bulatan =  $\pi d = 2\pi j$   
*Circumference of circle =  $\pi d = 2\pi r$*
- 3 Luas bulatan =  $\pi j^2$   
*Area of circle =  $\pi r^2$*
- 4 Luas permukaan melengkung silinder =  $2\pi jt$   
*Curved surface area of cylinder =  $2\pi rh$*
- 5 Luas permukaan sfera =  $4\pi j^2$   
*Surface area of sphere =  $4\pi r^2$*
- 6 Isipadu prisma tegak = Luas keratan rentas  $\times$  panjang  
*Volume of right prism = cross sectional area  $\times$  length*
- 7 Isipadu silinder =  $\pi j^2 t$   
*Volume of cylinder =  $\pi r^2 h$*
- 8 Isipadu kon =  $\frac{1}{3} \pi j^2 t$   
*Volume of cone =  $\frac{1}{3} \pi r^2 h$*
- 9 Isipadu sfera =  $\frac{4}{3} \pi j^3$   
*Volume of sphere =  $\frac{4}{3} \pi r^3$*
- 10 Isipadu piramid tegak =  $\frac{1}{3} \times \text{luas tapak} \times \text{tinggi}$   
*Volume of right pyramid =  $\frac{1}{3} \times \text{base area} \times \text{height}$*
- 11 Hasil tambah sudut pedalaman poligon =  $(n - 2) \times 180^\circ$   
*Sum of interior angles of a polygon =  $(n - 2) \times 180^\circ$*
- 12 
$$\frac{\text{panjang lengkok}}{\text{lilitan bulatan}} = \frac{\text{sudut pusat}}{360^\circ}$$

$$\frac{\text{arc length}}{\text{circumference of circle}} = \frac{\text{angle subtended at centre}}{360^\circ}$$
- 13 
$$\frac{\text{luas sektor}}{\text{luas bulatan}} = \frac{\text{sudut pusat}}{360^\circ}$$

$$\frac{\text{area of sector}}{\text{area of circle}} = \frac{\text{angle subtended at centre}}{360^\circ}$$
- 14 Faktor skala,  $k = \frac{PA'}{PA}$   
*Scale factor,  $k = \frac{PA'}{PA}$*
- 15 Luas imej =  $k^2 \times \text{luas objek}$   
*Area of image =  $k^2 \times \text{area of object}$*

**Bahagian A**

**Section A**

[ 40 markah ]

[ 40marks ]

Jawab **semua** soalan dalam bahagian ini.

*Answer all questions in this section*

- 1 Gambar rajah Venn di ruangan jawapan menunjukkan set A dan B dengan keadaan set semesta,  $\xi = A \cup B$ .

*The Venn diagram in the answer space shows sets A and B such that the universal set,*

$\xi = A \cup B$ .

- (a) Pada rajah 1(a) di ruang jawapan, lorek set  $(A' \cap B)$ .

*On the diagram 1(a) in the answer space, shade the set  $(A' \cap B)$ .*

- (b) Diberi bahawa  $Q \subset P$ ,  $(P \cup Q) \cap R = \{ \}$

*Given that  $Q \subset P$ ,  $(P \cup Q) \cap R = \{ \}$*

Berdasarkan maklumat di atas, lengkapkan gambar rajah 1(b).

*Based on the information, complete the Venn diagram 1(b).*

[3 markah/3 marks]

Jawapan/ Answer:

(a)

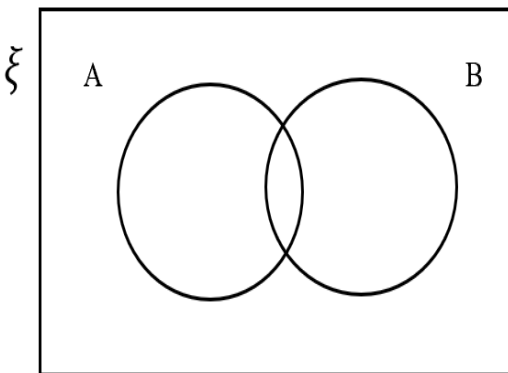

Rajah 1(a)/Diagram 1(a)

b)

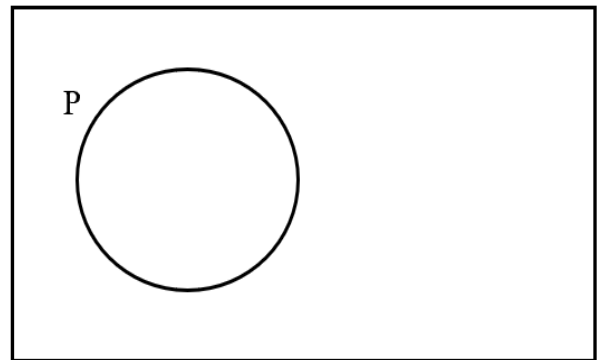

Rajah 1(b)/Diagram 1(b)

- 2 Rajah 2 menunjukkan sebuah trapezium dengan panjang sisi selari 3 cm dan  $(2x)$  cm. Tinggi trapezium tersebut adalah  $x$  cm. Cari nilai  $x$  apabila luas trapezium itu bersamaan  $10 \text{ cm}^2$ .

*Diagram 2 shows a trapezoid with parallel side lengths of 3 cm and  $(2x)$  cm. The height of the trapezoid is  $x$  cm. Find the value of  $x$  when the area of the trapezoid is  $10 \text{ cm}^2$ .*

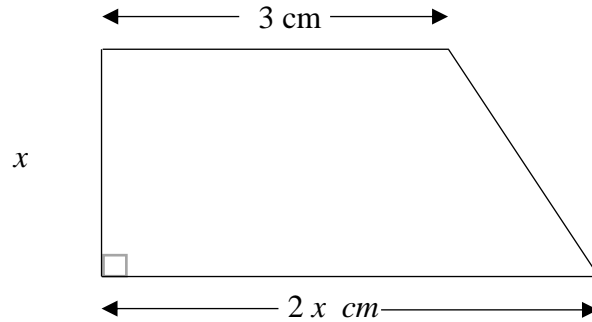

Rajah 2/ Diagram 2

[4 markah/4 marks]

Jawapan/ Answer :

- 3 Hitung nilai  $x$  dan nilai  $y$  yang memuaskan persamaan linear serentak berikut:  
Penyelesaian dengan **kaedah matriks tidak dibenarkan** untuk menjawab soalan ini.  
*Calculate the value of  $x$  and  $y$  that satisfy the following simultaneous linear equations:  
Solution by **matrix method** is not allowed to answer this question.*

$$x - 4y = 8$$

$$3x + 2y = 17$$

[4 markah/4 marks]

Jawapan/ Answer :

- 4 Rajah 4 menunjukkan sebuah segiempat selari  $OPQR$  yang dilukis pada satah cartesian di mana  $O$  ialah asalan.

*Diagram 4 shows a parallelogram  $OPQR$  drawn on a Cartesian plane where  $O$  is the origin.*

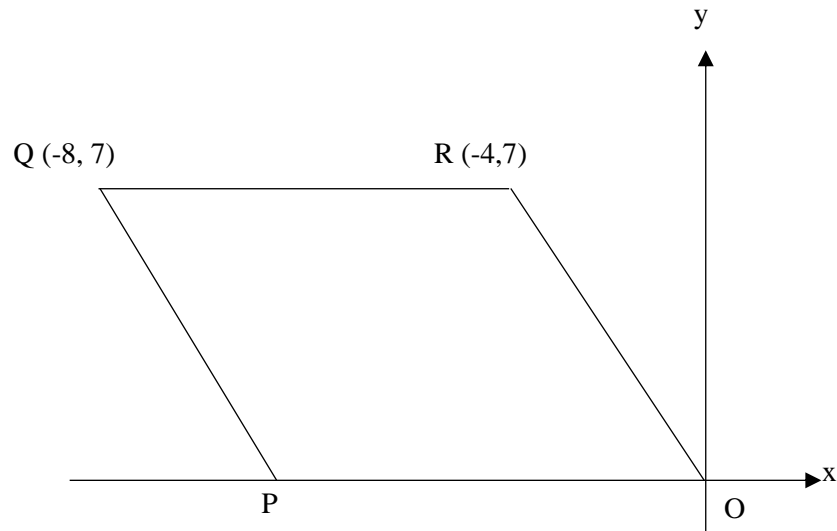

Rajah 4 / Diagram 4

- (a) Cari persamaan garis lurus  $PQ$

*Find the equation of the straight line  $PQ$*

- (b) Cari pintasan- $x$  bagi garis lurus  $PQ$

*Find the  $x$ -intercept of the straight line  $PQ$*

[5 markah/5 marks]

Jawapan/ Answer :

(a)

(b)

- 5 Rajah 5 menunjukkan sebuah kubus dengan  $JKLM$  sebagai tapak mengufuknya. Sebuah silinder dengan diameter 7 cm dikeluarkan dari kubus itu. Diberi bahawa tinggi silinder adalah sama dengan sisi kubus iaitu 13 cm. Dengan menggunakan  $\pi = \frac{22}{7}$ , hitung isipadu pepejal yang tinggal.

*Diagram 5 shows a cube with  $JKLM$  as its horizontal base. A cylinder with a diameter of 7 cm is removed from the cube. Given that the height of the cylinder equal the side of the cube which is 13 cm. Using  $\pi = \frac{22}{7}$ , calculate the volume of the remaining the solid.*

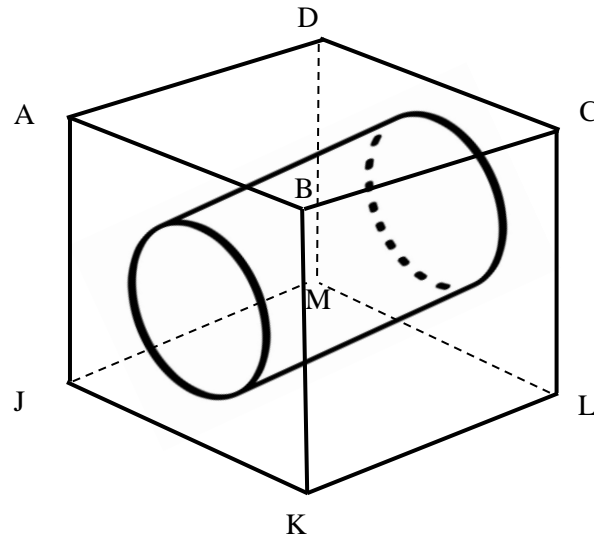

Rajah 5/ Diagram 5

[4 markah/4 marks]

Jawapan/ Answer:



- 6 Rajah 6 menunjukkan sebuah segiempat tepat  $ABCD$ .  
*Diagram 6 shows a rectangle  $ABCD$ .*

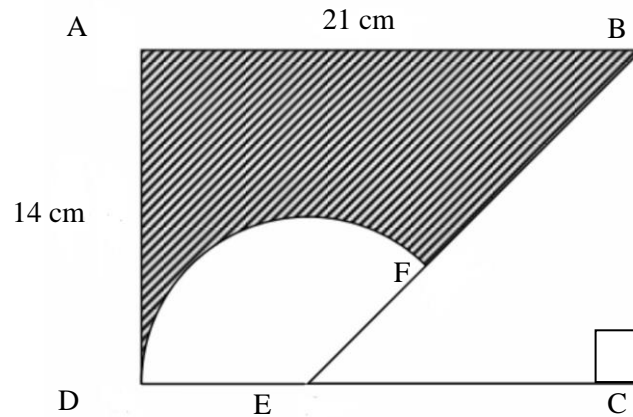

Rajah 6/ Diagram 6

$DF$  ialah lengkok sebuah bulatan berpusat  $E$ , dimana  $E$  ialah titik di atas garis  $DC$  dengan keadaan  $DE = 7$  cm. Dengan menggunakan  $\pi = \frac{22}{7}$ , hitungkan luas, dalam  $\text{cm}^2$ , rantau berlorek itu.  
 *$DF$  is the arc of a circle centered at  $E$ , where  $E$  is a point on the line  $DC$  with condition  $DE = 7$  cm. Using  $\pi = \frac{22}{7}$ , calculate the area, in  $\text{cm}^2$ , of the shaded region.*

[3 markah/3 marks]

Jawapan/ Answer :

- 7 Sebuah koperasi sekolah menjual minuman berperisa coklat dan pisang. Satu paket kecil minuman dijual dengan harga RM  $x$  , manakala paket besar dijual dengan harga RM  $y$ . Bilangan paket minuman yang terjual ditunjukkan dalam jadual di bawah.

*A school cooperative sells chocolate and banana flavored drinks. A small packet of drinks is sold for RM  $x$ , while a large packet is sold for RM  $y$ . The number of beverage packets sold is shown in the table below.*

	Kecil/Small	Besar/Large
Coklat/Chocolate	10	6
Pisang/Banana	15	8

Jumlah pendapatan daripada jualan minuman berperisa coklat dan pisang masing-masing ialah RM 36 dan RM 50. Dengan menggunakan kaedah matriks, cari harga satu paket kecil dan satu paket besar kedua-dua jenis minuman itu.

*The total income from the sale of chocolate and banana flavored drinks is RM 36 and RM 50 respectively. By using matrix method, find the price of one small packet and one large packet of both types of drinks.*

[4 markah/4 marks]

Jawapan/ Answer :

- 8 Rajah 8 menunjukkan graf laju-masa bagi sebuah zarah yang bergerak dari stesen X ke Stesen Z.  
*Diagram 8 shows the speed-time graph for a particle moving from Station X to Station Z.*

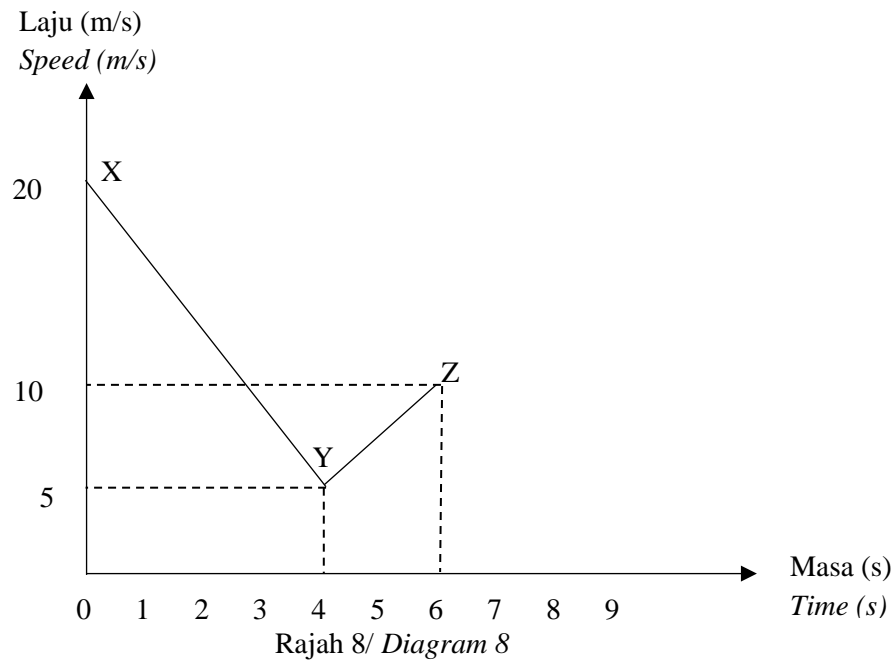

Hitung /calculate

- (a) Laju purata dalam  $\text{ms}^{-1}$  perjalanan zarah itu dari stesen X ke stesen Z.  
*The average speed in  $\text{ms}^{-1}$  of travel of the particle from station X to station Z.*
- (b) Perihalkan pergerakan zarah semasa ia bergerak dari stesen Y ke stesen Z.  
*Describe the movement of a particle as it moves from station Y to station Z.*

[4 markah/4 marks]

Jawapan/ Answer :

(a)

(b)

- 9 a) Nyatakan sama ada ayat berikut pernyataan atau bukan pernyataan.  
*State whether the following sentence is a statement or not a statement.*

Segiempat mempunyai x sisi  
*A rectangle has x sides*

- (b)(i) Tulis premis 2 bagi hujah deduktif berikut:  
*Write premise 2 for the following deductive argument:*

Premis 1: Semua faktor bagi 15 ialah nombor ganjil.  
*Premise 1: All factor of 15 is odd number.*

Premis 2: .....  
*Premise 2: .....*

Kesimpulan: 3 ialah nombor ganjil  
*Conclusion: 3 is an odd number.*

- (ii) Tentukan sama ada hujah deduktif tersebut b(i) adalah sah dan munasabah atau tidak  
*Determine whether the deductive argument b (i) is valid and reasonable or not*

[4 markah/4 marks]

Jawapan / *Answer:*

(a) .....

(b)(i) Premis 2 / *Premise 2* : .....

(ii) .....

- 10 Rajah 10 menunjukkan empat kad dalam kotak P dan tiga kad dalam kotak Q.  
*Diagram 10 shows four cards in box P and three cards in box Q.*

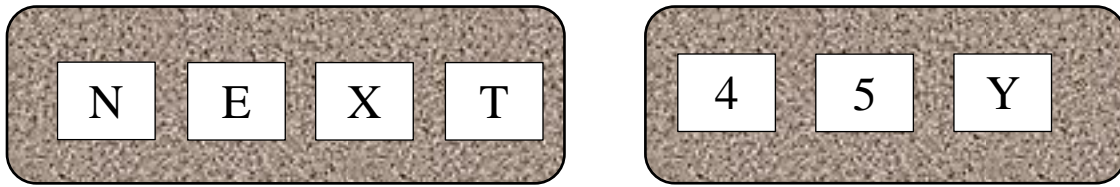

Rajah 10/ *Diagram 10*

Dua kad di pilih secara rawak, kad pertama di pilih dari kotak P dan kad kedua di pilih dari kotak Q.  
*Two card are picked at random, the first card is picked from box P and the second card is pick from box Q.*

- (a) Lengkapkan ruang sampel.  
*Complete the sample space.*
- (b) Dengan menyenaraikan semua kesudahan peristiwa yang mungkin, cari kebarangkalian bahawa  
*By listing all the possible outcomes of the events, find the probability that*
- (i) satu kad dilabel dengan huruf konsonan dan satu kad di label dengan nombor genap di pilih.  
*A card labelled with a consonant and a card labelled with even number are picked.*
- (i) satu kad dilabel dengan huruf vokal atau satu kad di label dengan nombor ganjil di pilih.  
*A card labelled with a vowel or a card labelled with odd number are picked.*

[5 markah/5 marks]

Jawapan/ *Answer :*

(a)  $S = \{(N,4), ( \quad ), (N,Y), ( \quad ), (E,5), ( \quad ), (X,4), (X,5), (X,Y), ( \quad ), (T,5), (T,Y)\}$

(b) (i)

(ii)

**Bahagian B**

**Section B**

[ 45 markah ]

[ 45 marks ]

Jawab **semua** soalan dalam bahagian ini.

*Answer all questions in this section*

11 (a) Lengkapkan Jadual 11 di ruang jawapan bagi persamaan  $y = \frac{10}{x}$  dengan menulis nilai-nilai  $y$  apabila  $x = -1.5$  dan  $x = 2$

*Complete Table 11 in the answer space for the equation  $y = \frac{10}{x}$  by writing down the values of  $y$  when  $x = -1.5$  and  $x = 2$*

[2 markah/2 marks]

(b) Dengan menggunakan skala 2 cm kepada 1 unit pada paksi- $x$  dan 2 cm kepada 5 unit pada paksi- $y$ , lukis graf untuk  $-5 \leq x \leq 4$ .

*By using a scale of 2 cm to 1 unit on the  $x$ -axis and 2 cm to 5 units on the  $y$ -axis, draw the graph of for  $-5 \leq x \leq 4$ .*

[4 markah/4 marks]

(c) Dari graf di 11(b), cari

*From the graph in 11(b), find*

(i) nilai  $y$  apabila  $x = -3.6$

*the value of  $y$  when  $x = -3.6$*

(ii) nilai  $x$  apabila  $y = 12.5$

*the value of  $x$  when  $y = 12.5$*

[2 markah/2 marks]

Jawapan / Answer:

a)  $y = \frac{10}{x}$

$x$	-5	-3	-1.5	-1	-0.5	0.5	1	2	3.5	4
$y$	-2	-3.3		-10	-20	20	10		2.9	2.5

Jadual 11 / Table 11

b) Rujuk graf / Refer graph

c) (i)  $y = \dots\dots\dots$  (ii)  $x = \dots\dots\dots$

- 12 Sebuah pepejal prisma tegak dengan tapak segi empat tepat  $FGRQ$  terletak di atas satah mengufuk.  $EFGHJKLM$  ialah keratan rentas seragamnya. Segi empat tepat  $EMNP$ ,  $LKUV$  dan  $JHST$  adalah satah mengufuk.  $FE$ ,  $LM$ ,  $KJ$  dan  $GH$  adalah sisi mencancang dan  $EM = LK = JH = 2$  cm. Sebuah pepejal lain berbentuk prisma tegak dicantumkan dalam pada satah tegak  $PQRSTUVN$  dengan  $XYZ$  ialah keratan rentasnya. Tapak  $FGRWQ$  terletak pada satah mengufuk dan  $FQW$  ialah garis lurus. Pepejal gabungan adalah seperti ditunjukkan dalam rajah 12 di bawah.

*An upright prism solid with a rectangular base  $FGRQ$  lies on the horizontal plane.  $EFGHJKLM$  is its uniform cross section. The rectangles  $EMNP$ ,  $LKUV$  and  $JHST$  are horizontal planes.  $FE$ ,  $LM$ ,  $KJ$  and  $GH$  are the vertical sides and  $EM = LK = JH = 2$  cm. Another vertical prism -shaped solid is joined in on the vertical plane  $PQRSTUVN$  with  $XYZ$  being its cross section. The base  $FGRWQ$  lies on the horizontal plane and  $FQW$  is a straight line. The combined solids are as shown in Diagram 12 below*

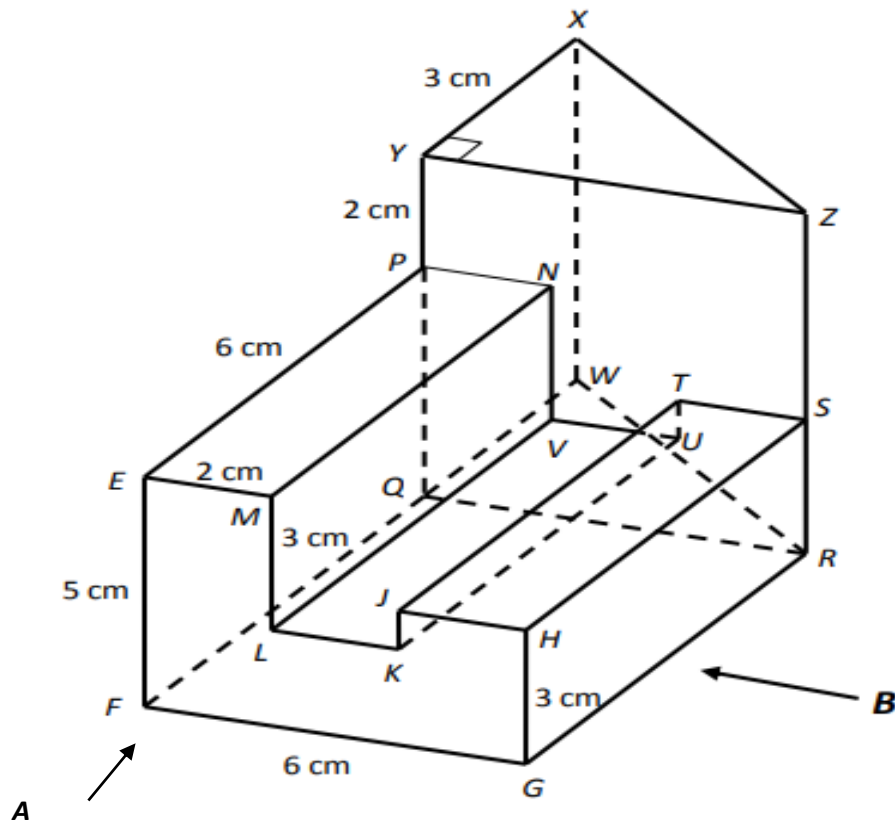

Rajah 12 / Diagram 12

- (a) Lukis dengan skala penuh, dongakan pepejal itu pada satah mencancang yang selari dengan  $FG$  sebagaimana dilihat dari  $A$ .

*Draw full scale, the elevation of the solid on a vertical plane parallel to  $FG$  as viewed from  $A$*

[4 markah / 4 marks]

- (b) Lukis dengan skala penuh, dongakan gabungan pepejal itu pada satah mencancang yang selari dengan *GR* sebagaimana dilihat dari *B*.  
*Draw full scale, the elevation of the combined solid on a vertical plane parallel to GR as viewed from B.*

[5 markah/5 marks]

Jawapan / Answer:

(a),(b)



- 13 a) Encik Ravi dan pasangannya bercadang untuk membeli sebuah rumah dua tingkat yang berharga RM480 000 dalam masa lima tahun selepas mereka berkahwin. Mereka perlu menyediakan wang sebanyak RM48 000 sebagai wang pendahuluan. Berapakah simpanan bulanan yang harus disimpan Encik Ravi dan pasangannya bagi mencapai matlamat tersebut?

*Mr Ravi and his partner plan to buy a two -storey house worth RM480 000 within five years after they get married. They have to provide money of RM48 000 as a down payment. How much monthly savings should Mr Ravi and his partner keep to achieve that goal?*

[2 markah/2 marks]

- b) Encik Azizi bekerja sebagai seorang juruteknik di sebuah kilang dengan gaji bersih bulanan RM4 500. Beliau juga menjadi ejen jualan produk M sebagai kerja sampingan. Komisen bulanan yang diperoleh dianggarkan sebanyak RM550. Hasil sewa rumah kedai yang dimilikinya ialah RM1 000 sebulan. Anggaran perbelanjaan bulanan Encik Azizi adalah seperti berikut:

*Mr. Azizi works as a technician in a factory with a monthly net salary of RM4 500. He is also a sales agent for M products as a side job. The monthly commission earned are estimated at RM550. The rental income of the shop house he owns is RM1 000 per month. Mr. Aziz's estimated monthly expenses are as follows:*

<b>Perbelanjaan Bulanan/ Monthly Expenses</b>	<b>RM</b>
Bayaran ansuran pinjaman rumah / <i>Home loan instalment payment</i>	1000
Bayaran ansuran pinjaman rumah kedai / <i>Shop house loan instalment payment</i>	800
Perbelanjaan makanan / <i>Food expenses</i>	900
Pemberian kepada ibu bapa / <i>Expenses for parents</i>	500
Bayaran utiliti / <i>Utilities payment</i>	150
Belanja tol dan petrol / <i>Tol and petrol expenses</i>	200
Langganan perkhidmatan internet / <i>Internet service subscription</i>	100
Melancong / <i>Travelling</i>	400
Perbelanjaan insurans / <i>Insurance expenses</i>	250
Simpanan kecemasan / <i>Emergency purposes</i>	300

Encik Azizi memperuntukkan 10% daripada gajinya sebagai simpanan tetap bulanan untuk mencapai matlamat kewangannya.

*Mr. Azizi allocate 10% of his salary as a monthly fixed deposit to achieve his financial goals.*

- i) Anda dikehendaki melengkapkan dan menyediakan satu pelan kewangan peribadi bulanan untuk Encik Azizi dalam ruang jawapan .

*You are required to complete and prepare a monthly personal finance plan for Mr. Azizi at the answer space.*

[5 markah / 5 marks]

- ii) Kemukakan komen tentang lebihan atau kekurangan yang akan dialami oleh Encik Azizi berdasarkan pelan kewangan ini.

*Give comments on surpluses or deficiencies that will be experienced by Mr. Azizi based on this financial plan.*

[2 markah / 2 marks]

Jawapan / Answer:

a)

b) i)

<b>Butiran/Details</b>	<b>(RM)</b>	
Gaji bersih		
<b>Jumlah pendapatan bulanan/ Total Monthly income</b>		
Simpanan tetap bulanan		
<b>Baki pendapatan/ Income Balance</b>		
<b>Tolak perbelanjaan tetap bulanan/ Minus fixes expenses</b>		
Jumlah perbelanjaan tetap bulanan		
<b>Tolak jumlah perbelanjaan tidak tetap bulanan</b>		
Jumlah perbelanjaan tidak tetap bulanan		
<b>Pendapatan lebihan/ Kurangan</b>		

b) ii)

- 14 Rajah 14 menunjukkan tiga trapezium  $ABCD$ ,  $EFGH$  dan  $PQRS$  pada suatu satah Cartesan.  
*Diagram 14 shows three trapeziums  $ABCD$ ,  $EFGH$  and  $PQRS$  on a Cartesian plane*

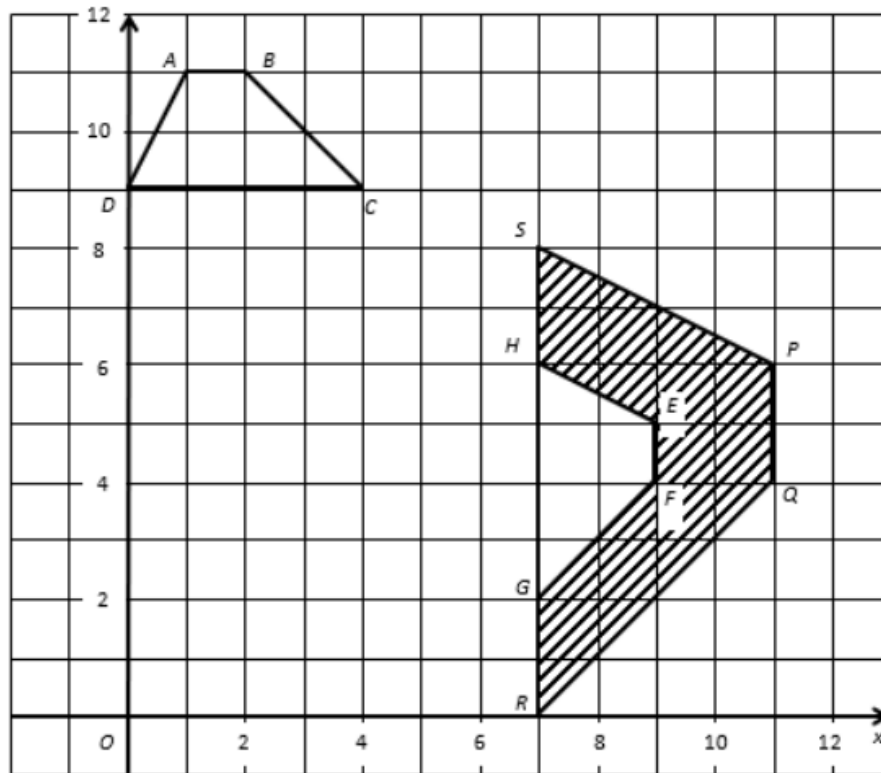

Rajah 14 / Diagram 14

$PQRS$  ialah imej bagi  $ABCD$  di bawah gabungan transformasi  $WU$   
 *$PQRS$  is the image of  $ABCD$  under the combined transformation  $WU$ .*

a) Perihalkan transformasi  
*Describe the transformation*

i)  $U$

ii)  $W$

[6 markah / 6 marks]

b) Diberi bahawa rantau yang berlorek ialah  $120 \text{ m}^2$ , hitungkan luas dalam  $\text{m}^2$ , bagi  $EFGH$ .  
*Given that the area of the shaded region is  $120 \text{ m}^2$ . Calculate the area, in  $\text{m}^2$ , of  $EFGH$ .*

[3 markah / 3 marks]

Jawapan / Answer:

a) i)

ii)

b)

15 a) Rajah 15 menunjukkan harga jualan rumah di kawasan A dan kawasan B sepanjang tahun 2021.

*Diagram 15 shows the selling prices of houses in area A and area B during 2021.*

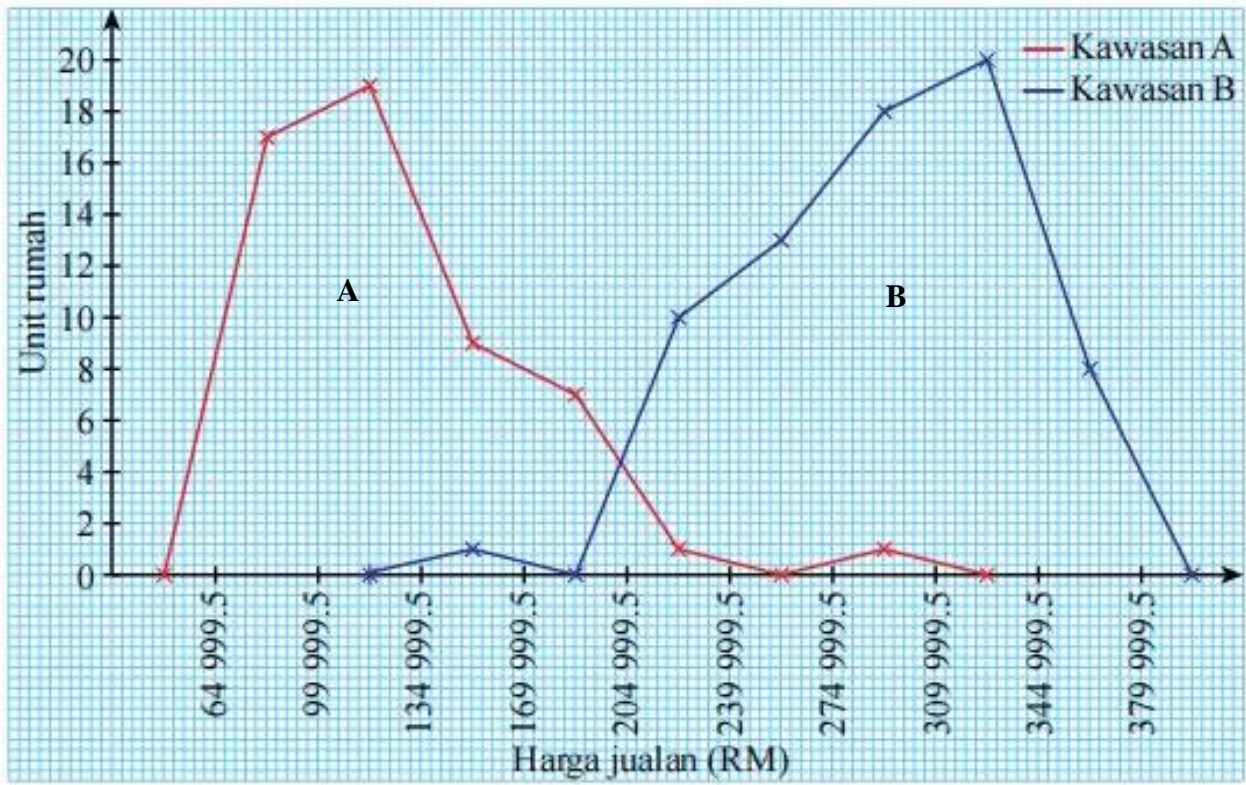

Rajah 15 / Diagram 15

i) Nyatakan bentuk taburan data bagi kedua-dua kawasan itu.

*State the form of data distribution for the two areas.*

[2 markah / 2 marks]

ii) Bandingkan serakan harga jualan rumah bagi kedua-dua kawasan itu.

*Compare the sale price distribution for the two areas.*

[1 markah / 1 marks]

iii) Pada pendapat anda, lokasi manakah mungkin mewakili kawasan bandar dan kawasan luar bandar?

*In your opinion, which locations might represent urban and rural areas?*

[1 markah / 1 marks]

b) Ogif di bawah menunjukkan bilangan buku yang dibaca oleh 60 orang pelajar dalam satu pertandingan nilam peringkat sekolah.

*The ogive below shows the number of books read by 60 students in a school-level nilam competition.*

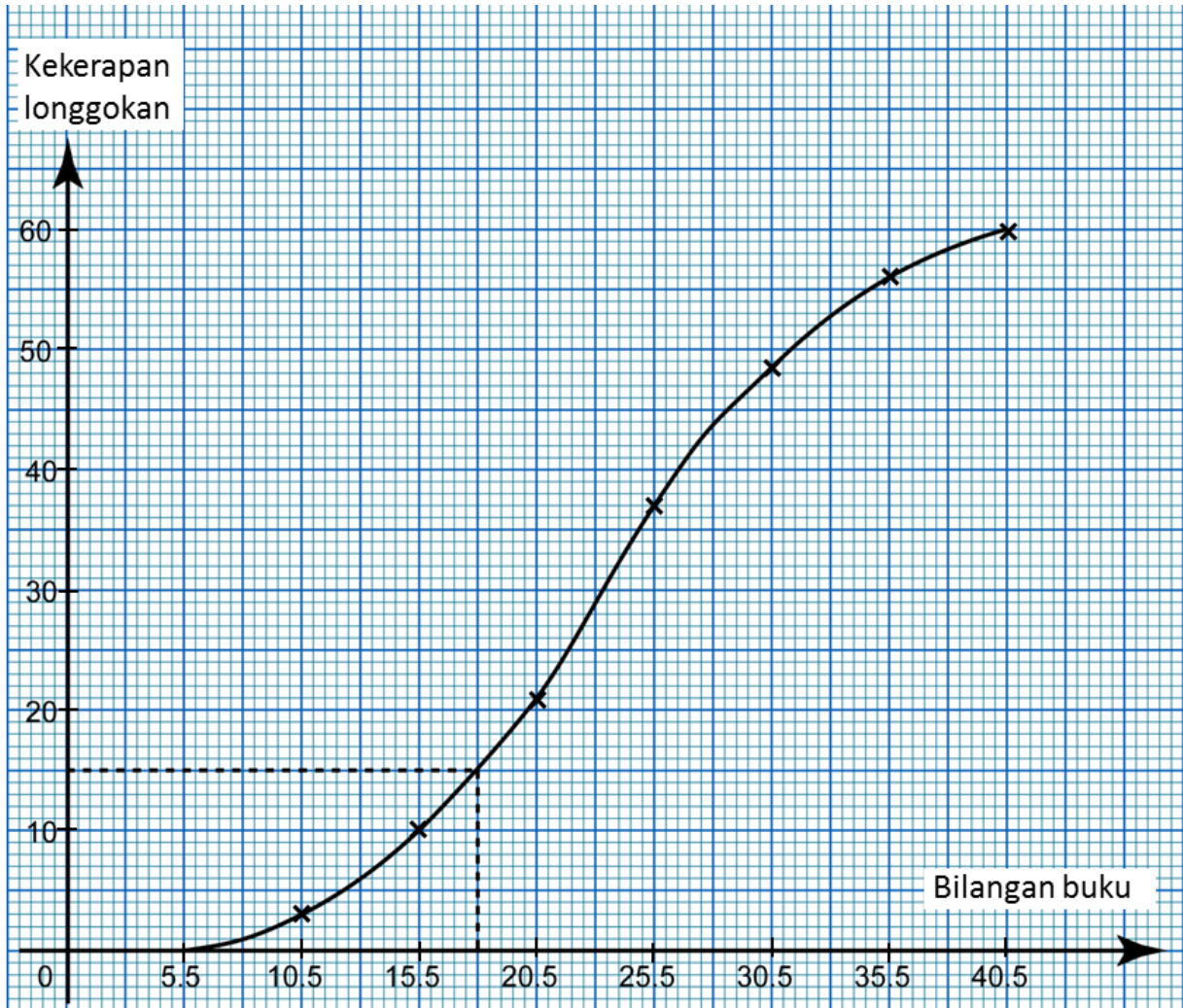

i) Bina satu plot kotak berdasarkan ogif tersebut.

*Construct a box plot based on the ogive.*

[3 markah / 3 marks]

ii) Nyatakan julat dan julat antara kuartil berdasarkan plot kotak yang dilukis di b(i).

*State the range and the range between the quartiles based on the box plot drawn in b (i).*

[2 markah / 2 marks]

iii) Seterusnya, nyatakan bentuk taburan bagi data tersebut.

*Hence, state the shape of the distribution for the data.*

[1 markah / 1 mark]

Jawapan : *Answer* :

(a) (i) Kawasan A/ *Area of A*:

Kawasan B/ *Area of B*:

(ii)

(iii)

(b) (i)

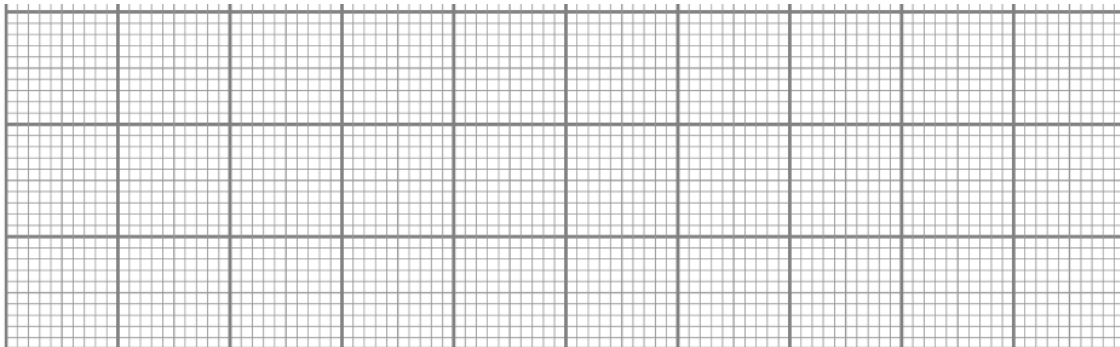

(ii)

(iii)

**Bahagian C**

**Section C**

[ 15 markah/15 marks ]

Jawab mana-mana **satu** soalan dalam bahagian ini.

*Answer any one question in this section*

- 16** Puan Azrina ingin menghadiahkan sebuah rumah untuk ibunya dari sebidang tanah yang telah dibelinya sebagai menghargai pengorbanan ibunya. Puan Azrina perlu membeli jubin untuk rumah baharunya. Beliau membeli  $x$  jubin berwarna putih dan  $y$  jubin berwarna kelabu untuk ruang tamu.

*Mrs. Azrina plans to give her mother a house on a land she bought to appreciate all her sacrifices. She needs to buy tiles for the house. Puan Azrina bought  $x$  white tiles and  $y$  grey tiles for the living room.*

- (a) Jumlah kedua-dua jubin selebih-lebihnya 700 keping dan bilangan jubin kelabu adalah sekurang-kurangnya dua kali ganda bilangan jubin putih. Daripada graf dalam rajah 16(i), tentukan :

*The amount for both tiles are in excess of 700 pieces whereas the number of grey tiles is at least twice the number of white tiles. From the graph in diagram 16(i), specify:*

- i) Tulis dua ketaksamaan linear selain  $x \geq 0$  dan  $y \geq 0$ .  
*Write two linear inequalities other than  $x \geq 0$  and  $y \geq 0$ .*

[2 markah/2 marks]

- ii) Hitung bilangan jubin berwarna putih apabila jubin berwarna kelabu berjumlah 550 keping.

*Calculate the number of white tiles when the amount of gray tiles 550 pieces.*

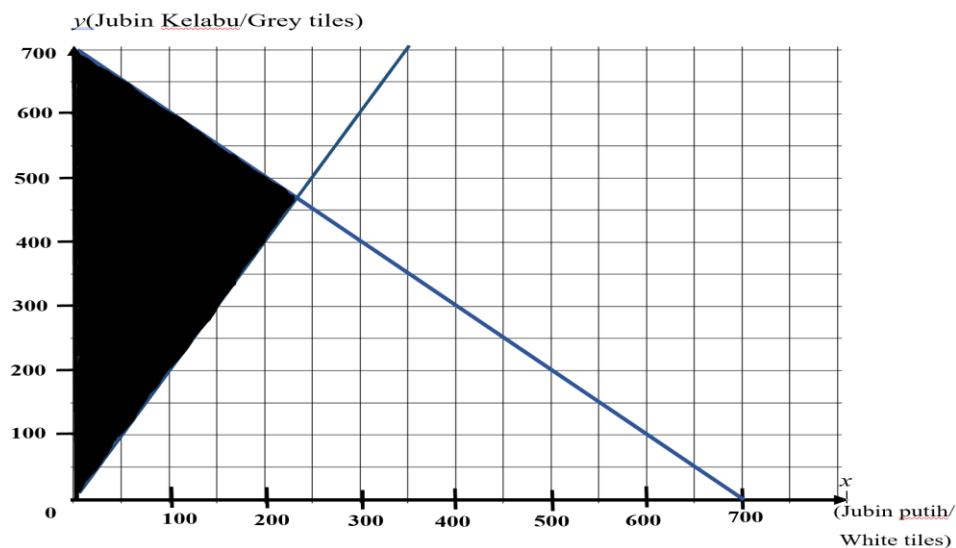

[1 markah/1 marks]

Rajah 16(i)/ Diagram(i)



- (b) i) Rajah 16(ii) menunjukkan pelan rumah yang telah Puan Azrina bina untuk ibunya.  
 Lukis rangkaian graf tak terarah pelan tersebut  
*The diagram 16(ii) below shows the plan of the house that Mrs Azrina had built for her mother. Draw a network of undirected graphs of the plan.*

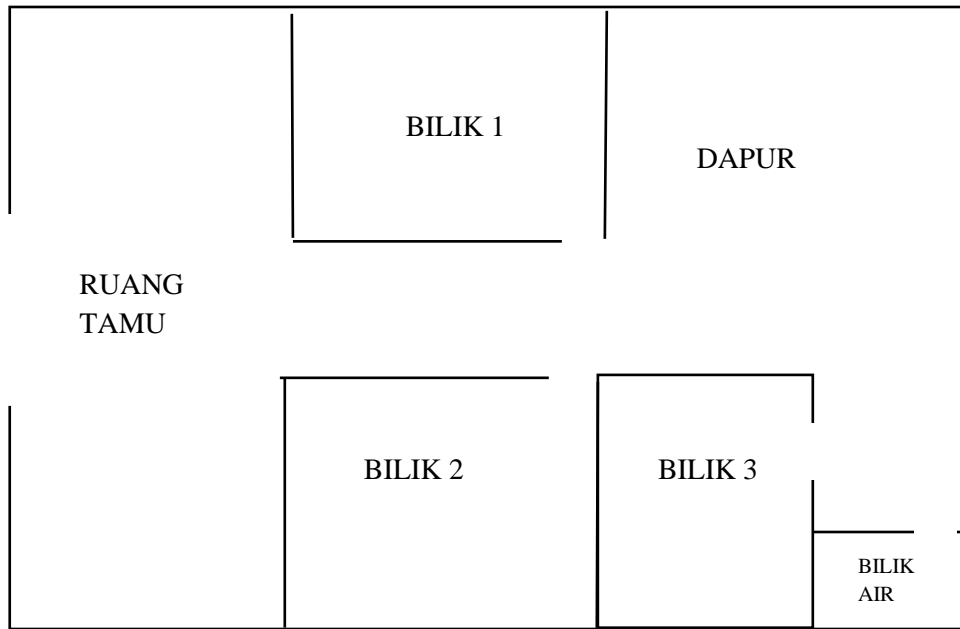

Rajah 16(ii)/ Diagram16(ii)

- A= RUANG TAMU/ *LIVING HALL*
- B= BILIK 1/ *ROOM 1*
- C= DAPUR/ *DINING HALL*
- D= BILIK AIR/ *TOILET*
- E= BILIK 3/ *ROOM 3*
- F= BILIK 2/ *ROOM 2*

[2 markah/2 marks]

- ii) Tentukan bilangan darjah berdasarkan graf mudah dari pelan rumah Azrina di bawah.  
*State the sum degress based on the simple graph from Azrina's house plan below*

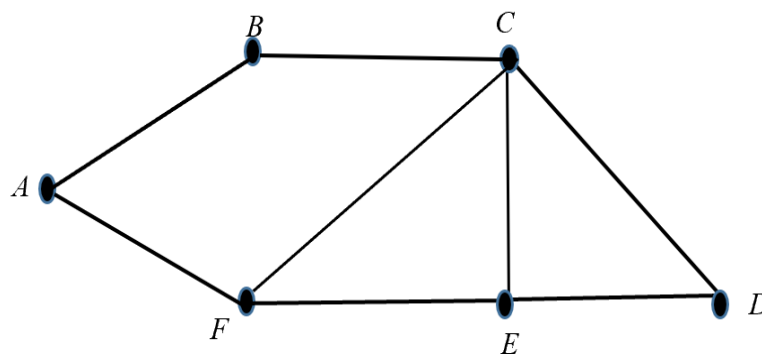

[2 markah/2 marks]

- (c) Puan Azrina ingin membeli insurans kebakaran untuk rumah ibunya. Nilai boleh insurans rumah itu ialah RM400 000. Polisi insurans kebakaran yang ingin dibelinya itu mempunyai peruntukan ko-insurans untuk menginsuranskan 80% daripada nilai boleh insurans hartanya dan deduktibel sebanyak RM8000.

*Mrs Azrina wants to buy fire insurance for her mother's house. The property's insurable value is RM400 000. The fire insurance policy she wishes to purchase has a co-insurance provision to insure 80% of her property's value and a deductible value of RM8000.*

- i) Hitung jumlah insurans yang harus dibeli oleh Puan Azrina bagi rumah ibunya itu.  
*Calculate the amount of insurance that Mrs. Azrina has to purchase for her mother's house.*

[1 markah/1 marks]

- ii) Rumah Ibunya telah mengalami kebakaran dan jumlah kerugiannya adalah sebanyak RM35 000. Hitung bayaran pampasan yang akan diterima Puan Azrina jika dia menginsuranskan rumahnya.  
*Her mother's house has been damaged by a fire and the amount of loss is RM35 000. Calculate the compensation payment that Mrs. Azrina will receive if she insured her house.*

- a) Pada jumlah insurans yang harus dibelinya,  
*On the amount of insurance he must buy,*

[1 markah/1 marks]

- b) Dengan jumlah RM150 000.  
*With the amount rm150 000.*

[4 markah/4 marks]

- iii) Rumah ibu Puan Azrina telah mengalami kerugian menyeluruh. Jika dia menginsuranskan rumahnya dengan jumlah RM250 000, hitung bayaran pampasan yang akan diterimanya.

*Mrs Azrina mother's house suffered total losses. If she insures his house for a sum of RM250 000, calculate the compensation he will receive.*

[2 markah/2 marks]

Jawapan/*Answer*:

*a i)*

*ii)*

*b i)*

*ii)*

*c i)*

*ii) a)*

*b)*

*iii)*

17. Encik Harraz seorang yang aktif bersukan dan bekerja di sebuah jabatan di selatan semenanjung .  
*Mr. Harraz is active in sports and works in an office in the south of peninsula Malaysia..*

a) Gaji tahunan Encik Harraz ialah RM84 000 pada tahun 2020. Dia menuntut pelepasan individu sebanyak RM9000, insurans hayat dan KWSP sebanyak RM7000, insurans perubatan sebanyak RM2500 dan perbelanjaan rawatan perubatan ibunya sebanyak RM1700. Dia juga telah mendermakan RM 800 kepada pusat kebajikan yang diluluskan dan dia telah membayar zakat berjumlah RM1202 pada tahun tersebut. Setiap bulan gajinya dipotong sebanyak RM230 untuk potongan cukai bulanan (PCB).

*His annual salary is RM 84 000 in 2020. Mr. Harraz is claiming individual relief of RM9000, life insurance and EPF of RM7000, medical insurance of RM 2500 and his mother's medical expenses of RM1700. He has also donated RM 800 to an approved welfare centre and he paid zakat amounting to RM1202 in that year. His salary is deducted monthly at RM230 for the monthly tax deduction (PCB).*

Banjaran Pendapatan Bercukai(RM) <i>Chargeable income(RM)</i>	Pengiraan(RM) <i>Calculations(RM)</i>	Kadar(%) <i>Rate (%)</i>	Cukai(RM) <i>Tax(RM)</i>
50 001-70 000	50 000 pertama/ <i>on the first 50 000</i> 20 000 berikutnya/ <i>next 20 000</i>	14	1 800 2 800
70 001-100 000	70 000 pertama/ <i>on the first 70 000</i> 30 000 berikutnya/ <i>next 30 000</i>	21	4 600 6 300
100 001-250 000	100 000 pertama/ <i>on the first 100 000</i> 150 000 berikutnya/ <i>next 150 000</i>	24	10 900 36 000

i) Hitung cukai pendapatan yang perlu dibayar bagi tahun tersebut.  
*Calculate the income tax that must be paid for the year.*

[4 markah/4 marks]

ii) Adakah Encik Harraz perlu membuat bayaran baki cukai pendapatan? Jelaskan jawapan anda.  
*Does Mr. Harraz need to pay the balance of income tax? Explain your answer.*

[2 markah/2 marks]

b) Encik Harraz ingin membeli sepasang kasut berjenama X dan Y menggunakan lebihan cukai yang telah dipulangkan oleh LHDN. Jumlah harga dua kasut itu ialah RM 342.00. Harga sepasang kasut X, dua kali ganda harga kasut berjenama Y, dengan menggunakan kaedah matriks, cari harga kasut X dan Y.

*Mr Harraz would like to purchase a pair of X and Y branded shoes using a tax surplus that has been returned by the LHDN . The price for the two shoes is RM342.00. The price of a pair of X shoes, double the price of a Y-branded shoe, using the matrix method, look for the price of X and Y shoes.*

[5 markah/ 5marks]

- c) Encik Harraz menggunakan kasut yang dibelinya untuk membuat latihan larian maraton mewakili jabatannya. Graf jarak -masa dalam rajah 17 menunjukkan jarak dan masa larian Encik Harraz dari rumahnya ke taman permainan dan balik ke rumahnya semula.

*Mr. Harraz uses the shoes he bought to practice marathon running representing his department. The distance -time graph at the diagram 17 shows the distance and time of Mr. Harraz's run from his home to the playground and back to his home again.*

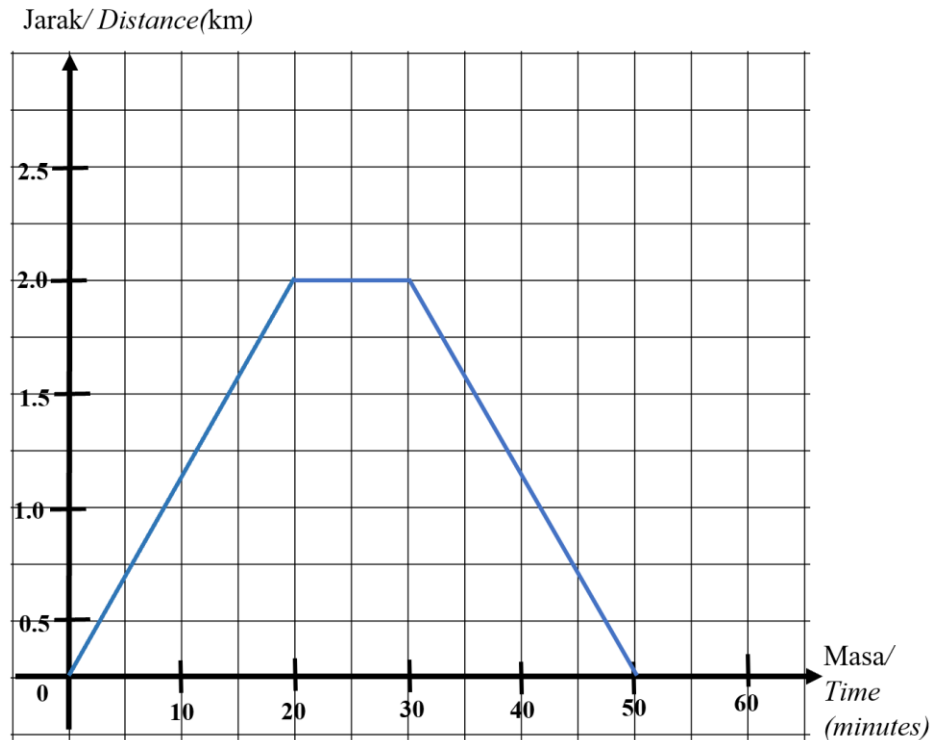

Rajah 17/ Diagram 17

- i) Nyatakan tempoh masa dalam saat Encik Harraz berhenti berehat di taman permainan.  
*State the duration of time in second Mr. Harraz stop resting at the playground.*  
[1 markah/1 marks]
- ii) Hitung jarak perjalanan Encik Harraz pergi dan balik  
*Calculate the distance traveled by Mr. Harraz.*  
[1 markah/1 marks]
- iii) Hitung laju purata dalam  $\text{kmj}^{-1}$  keseluruhan larian Encik Harraz.  
*Calculate the average speed in  $\text{kmj}^{-1}$  of Mr. Harraz's entire run.*  
[2 markah/2 marks]

Jawapan/*Answer*:

a) i)

ii)

b)

c) i)

ii)

iii)

**KERTAS SOALAN TAMAT**  
***END OF QUESTION PAPER***

## MAKLUMAT UNTUK CALON

1. *Kertas soalan ini mengandungi tiga bahagian: **Bahagian A** , **Bahagian B** dan **Bahagian C**.*
2. *Jawab **semua** soalan daripada **Bahagian A** dan **Bahagian B** dan 1 soalan daripada **Bahagian C**.*
3. *Jawapan hendaklah ditulis dengan jelas dalam ruang yang disediakan dalam kertas soalan.*
4. *Tunjukkan langkah-langkah penting. Ini boleh membantu anda untuk mendapatkan markah.*
5. *Sekiranya anda hendak menukarkan jawapan, batalkan jawapan itu. Kemudian tuliskan jawapan yang baru.*
6. *Rajah yang mengiringi soalan tidak dilukiskan mengikut skala kecuali dinyatakan.*
7. *Markah yang diperuntukkan bagi setiap soalan dan ceraian soalan ditunjukkan dalam kurungan.*
8. *Satu senarai rumus disediakan di halaman 2 dan 3 .*
9. *Anda dibenarkan menggunakan kalkulator saintifik yang tidak boleh diprogram.*
10. *Kertas soalan ini hendaklah diserahkan di akhir peperiksaan.*

## INFORMATION FOR CANDIDATES

1. *This question paper consists of two section : **Sections A**, **Sections B** and **Sections C** .*
2. *Answer **all** questions question in **Sections A** and **Sections B** and 1 questions in **Sections C**.*
3. *Write your answers clearly in the spaces provided in the question paper*
4. *Show your working. It may help your to get marks.*
5. *If you wish to change your answer, neatly cross out the answer that you have done. Then write down new answer.*
6. *The diagrams in the questions provided are not drawn to scale unless stated.*
7. *The marks allocated for each question and sub-part of a question are shown in brackets.*
8. *A list of formulae is provided on pages 2 and 3.*
9. *You may use a non-programmable scientific calculator.*
10. *This question paper must be handed in at the end of the examination.*